

ONLINE³

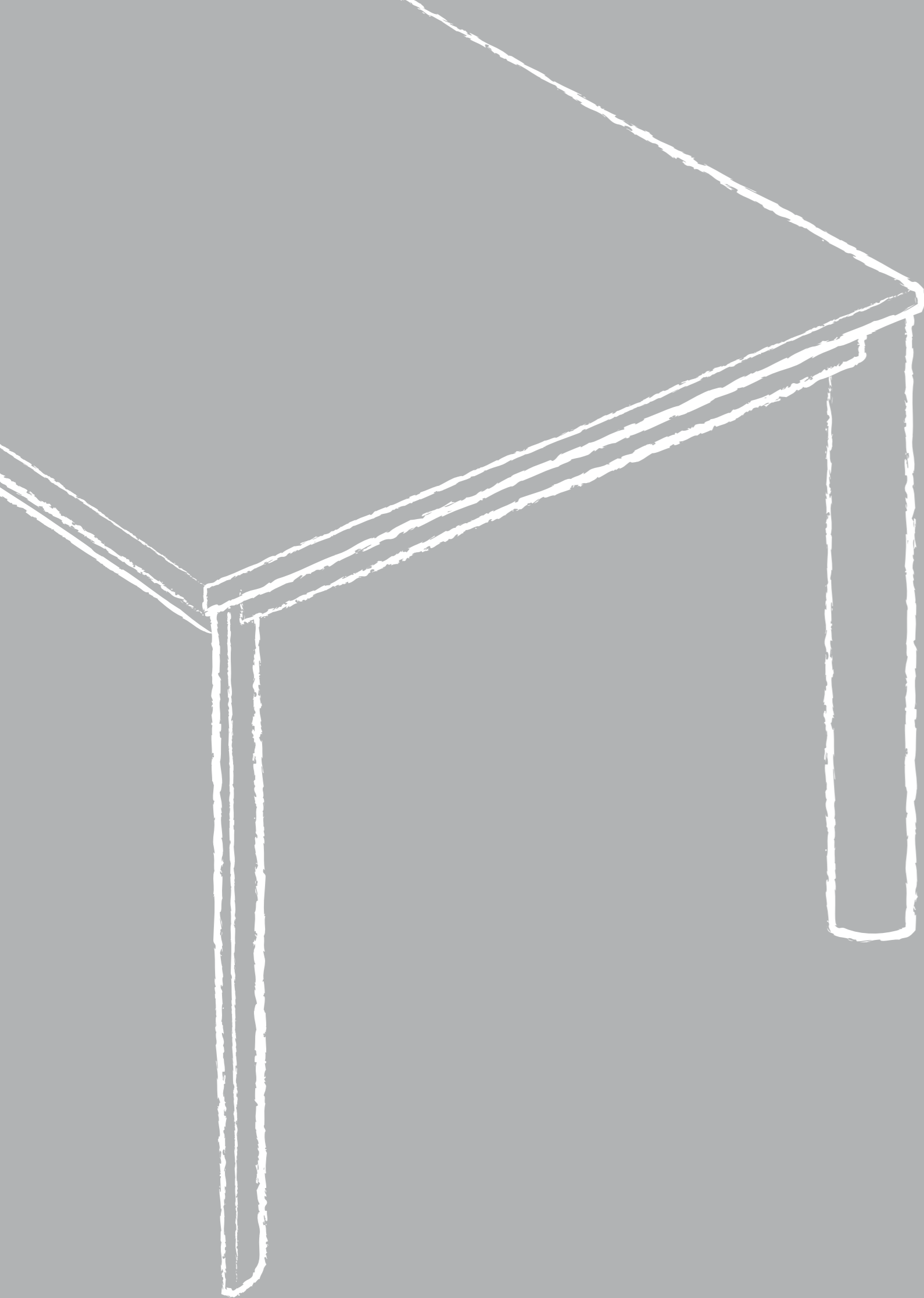

MASCAGNI

SPAZIO UFFICIO



Immagina un modo più **semplice** per definire il tuo territorio e **plasmare** nello spazio tridimensionale volumi che trasformano l'ufficio in un vero e proprio **habitat**.

La condivisione di regole e confini è condizione fondamentale per uno scambio sereno e produttivo tra le persone. Anche in ufficio lo spazio deve poter rispettare le esigenze del gruppo e contemporaneamente quelle del singolo: **un arredamento capace di unire le persone e nello stesso tempo di suddividere correttamente gli spazi**, influisce positivamente sulla volontà di collaborare e si traduce in un incremento delle prestazioni individuali.

Imagine how to define your territory in a simple way, to mould shapes into a three-dimensional area and transform an office into a living space.

In order to work together productively and happily, people must share rules and boundaries. The spaces in an office must respect both the needs of the group and of each person. These furnishings are a way of bringing people together and at the same time dividing spaces fairly, creating a positive feeling about working in collaboration, which in turn leads to a better personal performance.

Imaginez une façon plus simple de définir votre lieu de travail et de modeler, dans l'espace en trois dimensions, des volumes qui transforment le bureau en un véritable habitat.

Le partage de règles et de limites est une condition essentielle pour un échange serein et productif entre les personnes. Au bureau également, l'espace doit pouvoir respecter les exigences du groupe et en même temps celles de l'individu : un ameublement à même d'unir les personnes et de partager correctement les espaces a une influence positive sur la volonté de collaborer et se traduit par une augmentation des prestations individuelles.

Gibt es eine einfachere Art, die eigene Umgebung zu definieren und im dreidimensionalen Raum Inhalte zu modellieren, die das Büro im wahrsten Sinne des Wortes in ein Habitat verwandeln?

Die gemeinsame Nutzung von Regeln und Grenzen ist die Grundvoraussetzung für einen fröhlichen und produktiven Austausch zwischen den Personen. Auch der Büroraum muss in der Lage sein, zu gleichen Teilen die Bedürfnisse der Gruppe und die des Einzelnen zu respektieren. Eine Einrichtung, die die Fähigkeit hat, die Personen untereinander zu verbinden, jedoch gleichzeitig für eine korrekte Abtrennung der jeweiligen Arbeitsplätze zu sorgen, wirkt sich positiv auf die Mitarbeitermotivation aus. Das Ergebnis ist eine Steigerung der Individualleistung.



ONLINE³

ONLINE³ segue l'evoluzione delle vostre necessità. Un programma completo di scrivanie e archiviazione che arreda il vostro spazio con postazioni tradizionali compatte o con piani multipli a struttura condivisa. L'ergonomia del prodotto è ulteriormente migliorata: è stata introdotta la possibilità di predisporre il piano scorrevole che consente l'immediata ispezionabilità del cablaggio all'interno della canalina agganciata alla struttura. L'archiviazione di **ONLINE³**, composta da moduli componibili e bifacciali, nasconde il meccanismo di scorrimento delle ante lasciando libero il piano d'appoggio: una particolarità tutta nuova che permette all'utilizzatore di usufruire dei contenitori come prolungamenti del piano e di far scorrere, senza impedimenti, ogni oggetto direttamente sulla scrivania.

ONLINE³ follows you as your requirements change. This extensive range of desks and filing systems can furnish your space with traditional compact workstations or shared multi-level arrangements. We have improved its ergonomic aspect by introducing a sliding top, and users can easily check the cables within the channelling system attached to the frame. The **ONLINE³** filing system is composed of modular, double-sided elements, with hidden sliding door mechanisms and an unobstructed work top. This new feature allows users to consider the filing system as an extension to their worktop and slide objects smoothly from one surface to the other.

ONLINE³ suit l'évolution de vos besoins; un programme complet de bureaux et de solutions d'archivage qui meuble votre espace avec des postes traditionnels compacts ou des plans multiples à structure partagée. L'ergonomie du produit a été à nouveau améliorée: l'on a introduit la possibilité de disposer d'un plan coulissant qui permet une inspection immédiate du câblage à l'intérieur du passage fixé à la structure.

L'archivage de **ONLINE³**, composé de modules composables double face, cache le mécanisme de glissement des portes en laissant le plan d'appui libre: un nouveau détail qui permet à l'utilisateur d'utiliser les armoires comme prolongement du plan et de faire coulisser directement tout objet sur le bureau, sans entraves.

ONLINE³ hält Schritt mit Ihren steigenden Anforderungen. Die Serie enthält ein komplettes Programm an Schreibtisch- und Archivmöbeln, durch die Ihre Räume entweder mit traditionellen Kompaktarbeitsplätzen oder mit variablen Mehrfacharbeitsplätzen ausgestattet werden können. Die Produktergonomie wurde durch die Einführung einer Laufschiene in die Platte weiter verbessert, durch die die im eingehängten Kabelkanal laufenden Kabel leicht zugänglich sind. Das Archivsystem von **ONLINE³**, bestehend aus beidseitig geschlossenen Anbaumodulen, kaschiert den Laufmechanismus der Türen, wodurch die Ablagefläche frei bleibt: Ein völlig neues Detail, das dem Nutzer die Möglichkeit bietet, die Container als Verlängerung der Arbeitsfläche zu benutzen und jedes Teil barriereelos direkt auf den Schreibtisch zu schieben.



Lavorare insieme in pieno comfort

Full comfort for team working
Travailler en équipe avec tout le confort
Zusammenarbeit mit höchstem Komfort



Linee contemporanee e tutta la flessibilità che serve

Contemporary lines and all the flexibility you need
Des lignes contemporaines et toute la flexibilité dont vous avez besoin
Zeitgemäße Linienführung und soviel Flexibilität wie erforderlich

ONLINE³ va incontro alle nuove tendenze di interior design: fra le moltissime configurazioni disponibili lo si può scegliere in versione bench, oppure tavolo riunioni o come piano angolare dotato di allungo destro o sinistro.

ONLINE³ meets the new trends in interior design. Possibilities among the many configurations include a bench version, a meeting-room table and even a corner top with a left or right-side extension.

ONLINE³ va à la rencontre des nouvelles tendances de la décoration d'intérieur: parmi les nombreuses configurations disponibles, l'on peut choisir la version bench, table de réunions, ou plan angulaire équipé d'un prolongement à droite ou à gauche.

ONLINE³ kommt den neuen Trends des Interior Design entgegen: Unter den vielfältigen Konfigurationsmöglichkeiten können Sie wählen zwischen der Version bench, Besprechungstisch oder Eckvariante mit seitlicher Verlängerung rechts oder links.

Condividere per crescere

Share and grow
Partager pour croître
Teile wachsen



Solidità e Leggerezza

Strength and Lightness
Solidité et légèreté
Kraft und Leichtigkeit



WA

ONLINE³: linee leggere ed eleganti con una solida struttura, pensata per durare nel tempo.

Lo spessore del piano e la forma del basamento a sezione ellittica contribuiscono a conferire ancora maggiore leggerezza e freschezza all'estetica del prodotto. Il fianco in acciaio, è disponibile in finitura argento o bianco, mentre i piani scrivania possono essere scelti in finitura legno, in nobilitato, in laminato lucido o in cristallo extrachiaro per la versione direzionale. L'archiviazione ad ante scorrevoli di **ONLINE³** è utilizzabile anche come piano laterale di supporto. Il modesty panel frontale, nelle finiture coordinate al piano, è una variante per chi cerca riservatezza.

ONLINE³: a delicate, elegant appearance on a solid frame, designed to last. The worktop depth and its elliptical cross-section pedestal contribute to the lightness and freshness of the design. The stainless steel side is available in either silver or white finish, while the desktops can be finished in wood, in faced chipboard, in polished laminated wood or, in the executive version, in very pale glass. The **ONLINE3** sliding-door filing cabinet can also be used as a desk side supporting element. The desktop front screen, finished to match the top, offers privacy where required.

ONLINE³: des lignes légères et élégantes avec une structure solide, pensée pour durer dans le temps. L'épaisseur du plan et la forme du piètement à section elliptique contribuent à conférer une plus grande légèreté et une plus grande fraîcheur à l'esthétique du produit. Le pied en acier est disponible en finition argent ou blanc, alors que les pieds du bureau peuvent être choisis en finition bois, en plaqué, en laminé brillant ou en verre extra-clair pour la version direction. L'archivage à portes coulissantes de **ONLINE3** est utilisable également comme plan latéral de support. La variante avec voile de fond frontal, avec finitions coordonnées au plan, est disponible pour une plus grande confidentialité.

ONLINE³: Elegante und leichte Linienführung mit einer soliden Struktur, konzipiert für Langlebigkeit. Die Plattenstärke und die elliptische Sockelform verleihen dem Produkt ein zusätzliches Plus an Leichtigkeit, Frische und ästhetischer Ausstrahlung. Das Seitenteil aus Stahl ist silbern oder weiß lackiert erhältlich, die Arbeitsflächen der Schreibtische sind wahlweise in Holz, Furnier, Hochglanzmelaminbeschichtung oder extra klarem Glas für die Chefvariante lieferbar. Das Archivsystem von **ONLINE3** mit Schiebetüren kann ebenfalls als seitliches Stützelement verwendet werden. Für einen Mehrbedarf an Diskretion bietet sich das Frontpaneel modesty in identischer Lackierung wie die Arbeitsflächen an.



ONLINE³ Aria nuova in ufficio • A breath of fresh air in the office • Un souffle d'air frais au bureau • Frische Brise im Büro

10, 11

Spazi condivisi per una collaborazione di successo

Shared spaces to work together successfully
Des espaces partagés pour une collaboration fructueuse
Geteilte Räume für eine erfolgreiche Zusammenarbeit



Openspace ad alta capienza per vincere la sfida del comfort

High capacity open spaces that overcome the challenge for comfort
Openspace et capacité élevée pour relever le défi du confort
Openspace: Kapazität meets Challenge



Ogni singola postazione di **ONLINE³** può essere dotata di contenitori per l'archiviazione personale alla scrivania; oppure, l'intero team di lavoro, può usufruire di contenitori posizionati al centro dello spazio, da utilizzare anche come piano d'appoggio per riunioni informali o come delimitazione spaziale virtuale.

Each individual **ONLINE** workstation can include desk-side personal filing cabinets. Alternatively, the entire team can use containers placed at the centre of the work space as informal meeting worktops or to mark out virtual space boundaries.

Chaque poste individuel de **ONLINE³** peut être équipé d'armoires pour l'archivage personnel au bureau. Toute l'équipe de travail peut en outre bénéficier d'armoires placées au centre de l'espace, à utiliser également comme plan d'appui pour des réunions informelles ou comme délimitation virtuelle de l'espace.

Jeder Einzelarbeitsplatz von **ONLINE³** kann direkt am Schreibtisch mit persönlichen Archivcontainern ausgestattet werden; das gesamte Team kann jedoch alternativ Container nutzen, die in der Raummitte positioniert werden und bei informellen Treffen als Ablagefläche dienen, oder als virtueller Raumteiler fungieren.



ONLINE³ SYSTEM

ONLINE³ SYSTEM crea un'area di lavoro ergonomica, completamente attrezzata.

La funzione dell'area reception è quella di accogliere i visitatori e di rappresentare ai loro occhi l'immagine aziendale con eleganza e personalità. Nella gamma dei materiali e dei colori disponibili in cartella, ogni azienda potrà trovare la combinazione più adatta per creare un'area reception perfettamente in sintonia con la propria immagine aziendale e con l'ambiente in cui va inserita. Il frontale è disponibile in nobilitato o in tessuto. L'alzatina, disponibile anche in metacrilato, consente un facile accesso delle prese di corrente e a quelle di rete.

With our **ONLINE³ SYSTEM**, you can create a fully equipped ergonomic work space.

Your reception area should welcome visitors, presenting them with an elegant, personal image of your company.

Every company will be able to find the combination that suits them best from among the range of materials and colours available in our catalogue, and create a reception area in harmony with the company image and the environment surrounding it.

The front panel is available in faced chipboard or in fabric. The front upstand is also available in methacrylate, with easy access for power and internet connections.

Das **ONLINE³ SYSTEM** schafft einen komplett möblierten, ergonomischen Arbeitsbereich.

Die Rezeption dient dem Empfang des Besuchers und repräsentiert in dessen Augen durch Eleganz und persönliche Note das Firmenimage. In der Skala der verfügbaren Materialien und Farben kann jedes Unternehmen seine Kombination finden, die am besten für einen Empfangsbereich geeignet ist, in perfekter Syntonie mit dem eigenen Firmenimage und dem umliegenden Ambiente. Die Fronten sind wahlweise in Furnier oder Stoff erhältlich. Der ebenfalls in Methacrylat erhältliche Thekenaufsatz bietet einen einfachen Zugang zu Steckdosen für die Strom- und Netzversorgung.

ONLINE³ SYSTEM crée un espace de travail ergonomique, entièrement équipé.

La fonction d'un espace réception est d'accueillir les visiteurs et de représenter devant eux l'image de l'entreprise avec élégance et personnalité.

Dans la gamme des matériaux et des couleurs offerts, chaque entreprise pourra trouver la combinaison la plus adaptée pour créer un espace réception parfaitement en harmonie avec l'image de l'entreprise et avec l'environnement dans lequel il s'inscrit.

La partie frontale est disponible en plaqué ou en tissu. La partie supérieure, disponible également en méthacrylate, permet d'accéder facilement aux prises de courant et aux prises de réseau.



Lo spazio comune diviene personale

Communal areas become personal space
L'espace commun devient personnel
Gemeinsamer Raum bekommt eine persönliche Note

ONLINE³ SYSTEM crea territori, isole di lavoro nelle quali potersi dedicare con la massima concentrazione al lavoro di ogni giorno, avendo tutto a portata di mano. Un prodotto d'arredo, che trova sempre la sua collocazione ideale a partire dalla fantasia del progettista.

ONLINE³ SYSTEM allows you to create areas, work islands where you can totally immerse yourself in your daily work, with everything at your fingertips. This furniture will always find its ideal setting, following on from the designer's imagination.

ONLINE³ SYSTEM crée des territoires, des îles de travail dans lesquelles il est possible de se consacrer au travail quotidien avec la plus grande concentration, en ayant tout à portée de main. Un produit d'ameublement qui trouve toujours une place idéale à partir de l'imagination du concepteur.

Das **ONLINE³ SYSTEM** schafft Bereiche und Arbeitsinseln, wo man sich bestens konzentriert der täglichen Arbeit widmen kann und alles gleich zur Hand hat. Ein Einrichtungsgegenstand, der je nach Phantasie seines Planers stets den für sich idealen Standort findet.

ONLINE³ SYSTEM è una struttura che cresce e si modifica per adattarsi alle esigenze del singolo e per dare al gruppo di lavoro un habitat ideale. Ogni utilizzatore potrà disporre della giusta autonomia nel proprio spazio vitale. Con **ONLINE³ SYSTEM** è possibile integrare, alla struttura in alluminio, schermi e archiviazione pensile fino ad un'altezza di un metro e settanta centimetri, ottenendo una separazione ottimale tra le postazioni e un notevole comfort acustico.



ONLINE³ SYSTEM grows and changes to meet the requirements of each person and to give every team an ideal environment in which to work. Users will be able to manage their own space independently. With **ONLINE³ SYSTEM**, screens and suspended filing systems can be attached to the aluminium frame, up to a height of 1.7 metres, to create the perfect division between workstations and to reduce noise levels.

ONLINE³ SYSTEM est une structure qui croît et qui se modifie pour s'adapter aux exigences de chacun et pour donner au groupe de travail un habitat idéal. Chaque utilisateur pourra disposer de l'autonomie adéquate dans son espace vital. Avec **ONLINE³ SYSTEM**, il est possible d'intégrer à la structure en aluminium des parois et des dispositifs d'archivage suspendus jusqu'à 1,70 m de hauteur, afin d'obtenir une séparation optimale entre les postes et un confort acoustique remarquable.

Das **ONLINE³ SYSTEM** ist eine Struktur, die mitwächst und abwandelbar ist, je nachdem, ob sie sich an die Bedürfnisse des Einzelnen anpassen muss, oder einem Team einen idealen Lebens- und Arbeitsbereich bieten soll. Jeder Nutzer kann in seinem Wirkungsbereich eine maßgeschneiderte Autonomie entwickeln. Mit dem **ONLINE³ SYSTEM** kann man in die Alustruktur bis zu einer Höhe von einem Meter und siebenzig Zentimetern Seitenblenden und ein Wandarchivsystem integrieren, wodurch man eine optimale Trennung der einzelnen Arbeitsplätze und eine beträchtliche Verbesserung der Akustik erreicht.

Armonia di colori e forme

Colours and shapes in harmony
Harmonie des couleurs et des formes
Die Harmonie der Farben und Formen

Ancora più libertà di scelta di colori ed armonie. **ONLINE³ SYSTEM** è tutto coordinabile, qualunque materiale scegliate per comporre la vostra postazione ideale.

Now the choice of colours and harmonies has increased. All elements in our **ONLINE³ SYSTEM** can be mixed and matched, in whatever materials you select to design your ideal workstation.

Encore plus de liberté de choix de couleurs et d'harmonies. **ONLINE³ SYSTEM** est entièrement coordonnable, quel que soit le matériau choisi pour composer votre poste idéal.

Noch mehr Auswahlmöglichkeit an Farben und Harmonie. **ONLINE³ SYSTEM** ist voll koordinierbar, ganz gleich, für welches Material Sie sich entscheiden, um Ihren idealen Arbeitsplatz zu gestalten.

Status e Design

Status and Design
Statut et Design
Status und Design



ONLINE³ Executive

Il prestigioso direzionale della gamma ONLINE³ si distingue per il basamento dal perimetro ad anello che conferisce una linea raffinata e contemporanea al look della scrivania, non modificandone il design e la leggerezza intrinseca. Il basamento è disponibile in finitura argento, bianco o antracite, mentre i piani scrivania sono disponibili in cristallo retroverniciato, in finitura legno, in versione nobilitato o laminato lucido.

ONLINE³ Executive

The prestigious executive line in the ONLINE³ range features rectangular ring legs, enhancing the desk's elegant, contemporary look without altering its design or its inherent sense of lightness. The legs are available in a silver, white or charcoal finish, while the desk tops come in back varnished glass or can be finished in wood, in either faced chipboard or polished laminate.

ONLINE³ Executive

Le bureau de direction prestigieux de la gamme ONLINE³ se différencie par son piètement au périmètre en anneau qui confère une ligne raffinée et contemporaine à ce bureau, sans en modifier le design et la légèreté intrinsèque. Le piètement est disponible en finition argent, blanc ou anthracite, alors que les pieds du bureau sont disponibles en verre vernis au dos, en finition bois, en version plaqué ou laminé brillant.

ONLINE³ Executive

Das prestigeträchtige Chefbüro aus der ONLINE³ Serie unterscheidet sich durch das Gestell in O-Form (Kufengestell), das dem Schreibtisch einen raffinierten und zeitgemäßen Look verleiht, ohne dass dies auf Kosten von Design und Leichtigkeit geht. Die Sockelkonstruktion ist silbern, weiß oder antrazit lackiert erhältlich, die Arbeitsflächen in der Version aus hinterlackiertem Glas, Holz, Furnier oder Hochglanzmelaminbeschichtung.



Senza limitazione alcuna alla fantasia, le composizioni e gli arredi sviluppati con **ONLINE³** sono ariosi e pieni di brio, risolvono qualunque necessità e possono essere riconfigurati in breve tempo per adattarsi alle esigenze di ogni giorno in continuo cambiamento.

Using **ONLINE³**, your imagination can run freely, creating arrangements and furnishings that are light and full of vitality, which can resolve all your current needs, yet be reconfigured rapidly to address your continuously changing daily requirements.

Sans aucune limite à l'imagination, les compositions et le mobilier développés avec **ONLINE³** sont spacieux et pleins de brio, ils résolvent toutes les nécessités et peuvent être reconfigurés très rapidement pour s'adapter aux exigences d'un quotidien en changement permanent.

Kompositionen mit Einrichtungsgegenständen aus der Serie **ONLINE³** sind luftig mit viel Pep, ohne dass der Phantasie Grenzen gesetzt sind, erfüllen jeden Zweck und können in kürzester Zeit umgestaltet werden, um sich jeden Tag wieder neu an sich wandelnde Gegebenheiten anzupassen.

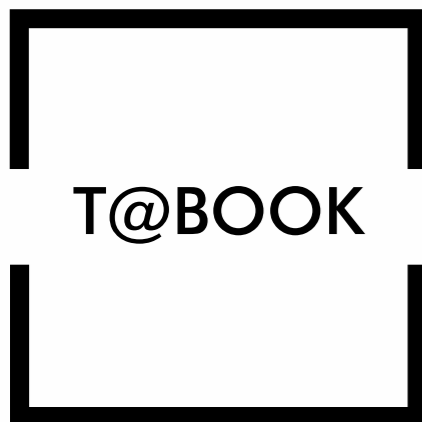

Riveliamo ora tutti i segreti di **ONLINE³** ed entriamo nel dettaglio tecnico. Il progetto **ONLINE³** si compone di elementi semplici e modulabili che danno la possibilità di realizzare numerosissime tipologie di layout per ogni tipo di esigenza. E' una collezione completa con una ricca serie di piani di lavoro differenti per uso e forma, offre ampia scelta tra le 8 finiture in nobilitato melaminico, 5 tranciati di legno e 2 cristalli in finitura extrachiarata retroverniciata per la versione direzionale. I fianchi di supporto sono in metallo a cavalletto con finitura alluminio e bianca o ad anello chiuso, con finitura antracite. Sono disponibili piani scrivania, allunghi laterali, mobili pensili e portanti di varie forme e misure, tutti in finitura coordinata con la serie, nonché una vasta scelta di accessori per una gestione del cablaggio semplice ed intuitiva, inclusi i piani scorrevoli che danno accesso alla canalizzazione sottostante e ancora pannelli divisorii per le scrivanie, condivise o system, in metacrilato, tessuto o melaminico.

Un sistema versatile e solido che non porrà limiti alla vostra fantasia, risolvendo le vostre necessità.

We will now reveal our secrets and outline the technical details of **ONLINE³**. **ONLINE³** is a project composed of simple, modular elements that can be combined into a vast number of different layouts and address any requirement. Our comprehensive collection offers a wide range of worktops for many uses, in a number of different styles, offering a choice of eight melamine-faced chipboard finishes, five wood veneer finishes and, in the executive version, the option of two back varnished pale glass tops. The supporting sides are either vertical metal legs in an aluminium and white finish, or rectangular ring legs with a charcoal finish. The range includes desktops, side extensions and suspended or supporting containers of varying shapes and sizes, all in finishes to match the series. In addition, there are a number of accessories designed to handle cables simply and instinctively, such as sliding tops giving access to the cable channelling below, and partitioning screens for shared or single desks, in methacrylate, fabric or melamine.

This solid, versatile system will let your imagination flow whilst solving your needs.

Nous vous révélons maintenant tous les secrets de **ONLINE³** et entrons dans les détails techniques. Le projet **ONLINE³** est composé d'éléments simples et modulables qui offrent la possibilité de réaliser de nombreuses typologies d'aménagement pour chaque type d'exigence. Il s'agit d'une collection complète avec une vaste série de plans de travail qui se différencient de par leur forme et leur utilisation, qui offre un grand choix de finitions, 8 finitions en mélaminé, 5 bois tranchés, et 2 finitions en verre extra-clair vernis au dos pour la version de direction. Les pieds de support sont en métal en forme de chevalet avec finition aluminium et blanc, ou en anneau fermé, finition anthracite. La gamme propose également des plans de bureau, des prolongements latéraux, des meubles suspendus et des portants de différentes formes et de différentes dimensions, tous avec une finition coordonnée à la série,

ainsi qu'un grand choix d'accessoires pour une gestion simple et intuitive du câblage, y compris des plans coulissants qui donnent accès au passage de câbles situé en dessous, et des cloisons de séparation pour les bureaux, partagées ou système, en méthacrylate, tissu ou mélaminé. Un système versatile et solide qui n'imposera aucune limite à votre imagination, en répondant à tous vos besoins.

Wir offenbaren Ihnen nun sämtliche Geheimnisse von **ONLINE³** und gehen technisch ins Detail. Das **ONLINE³** Projekt besteht aus einfachen und veränderbaren Elementen, durch die zahlreiche Layoutlösungen für jeden Bedarf gefunden werden können. Es handelt sich um eine komplette Kollektion, die mit einer gut sortierten Serie von verschiedenen Arbeitsflächen in diversen Formen für unterschiedliche Verwendungen die Möglichkeit bietet, unter 8 Bearbeitungen in Melaminbeschichtung, 5 Holzurnierungen und 2 Versionen von hinterlackiertem extra klaren Glas für die Chefvariante auszuwählen. Die seitlichen Trägerprofile bestehen aus einem Metallgestell in U-Form, alufarben oder weiß lackiert oder in O-Form (Kufengestell) in Anthrazitlackierung. Die Serie enthält Schreibtischplatten, seitliche Verlängerungen, Hängeschränke und Unterbaumöbel in diversen Formen und Maßen. Die Lackierungen sind jeweils auf die Serie abgestimmt. Dazu kommt eine große Auswahl an Zubehör für eine einfache und intelligente Kabelführung, einschließlich der Schiebeleisten mit Zugang zu den darunterliegenden Kabelkanälen und dazu noch Trennblenden für die Schreibtische als Gemeinschaftsarbeitsplätze oder in Systembauweise, aus Methacrylat, Stoff oder Melamin. Ein vielseitiges und stabiles System, das der Phantasie keine Grenzen setzt und für jeden Anspruch eine Lösung bietet.

Accessori

Accessories
Accessoires
Zubehör



Top Access
Top Access
Clapet pour bureau
Auslass Top



Canalizzazione
Cable duct
Passage de câbles
Kabelkanal

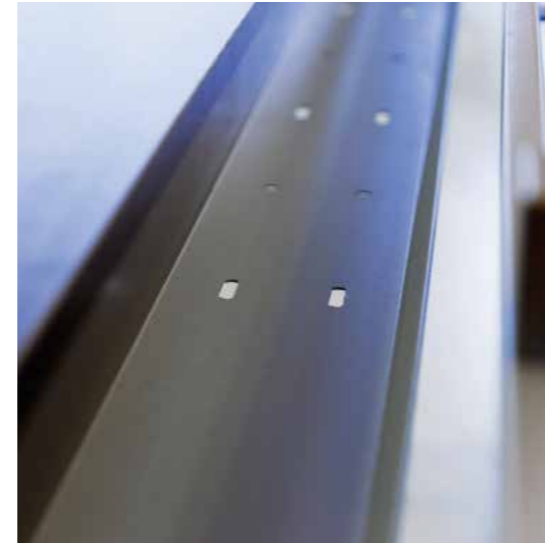

Vassoio portacavi
Cable tray
Goulotte porte-câbles
Tablett - Kabelhalter



Divisori per scrivania
Desk-mounted screens
Cloisons suspendues
Schreibtischtrennblenden



Canalizzazione verticale
Vertical cable duct
Passage de câbles vertical
Vertikale Kabelführung



Porta CPU
CPU holder
Support pour ordinateur
PC-Halterung

Accessori

Accessories
Accessoires
Zubehör



Piano scorrevole
opzionale

Optional sliding top
Plans coulissants en
option
Schreibtischplatte
mit Laufschiene als
Optional



Schermi in metacrilato e tessuto (XM_XW_DK)

Methacrylate and fabric screens (XM_XW_DK)
Parois en méthacrylate et tissu (XM_XW_DK)
Trennblenden in Methacrylat oder Stoff (XM_XW_DK)



Modesty panel (MK_WA_WS)

Front panel (MK_WA_WS)
Voil de fond (MK_WA_WS)
Front panel (MK_WA_WS)



Fianco regolabile - 65/79 cm

Adjustable leg, from 65 to 79 cm
Pied réglable - 65/79 cm
Seitenteil höhenverstellbar - 65/79 cm

Supporti per scrivanie

Desk supporting units
Supports pour bureaux
Träger für Schreibtische



Fianco C

Metal C leg
Pied métallique C
Metallfuss C



Fianco C system

Metal C leg system
Pied métallique C system
Metallfuss C system

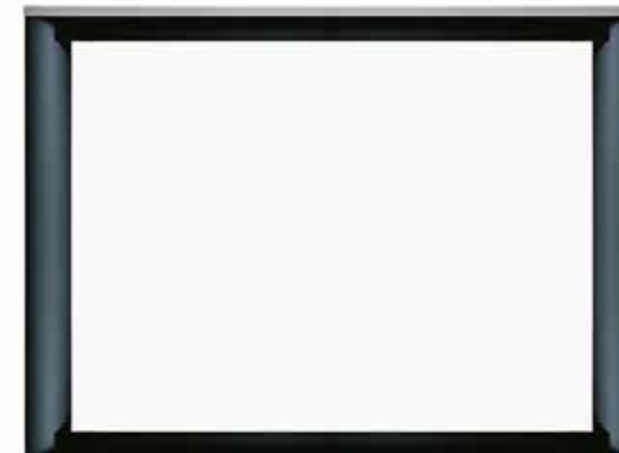

Fianco O executive

Metal O leg executive
Pied métallique O executive
Metallfuss O executive

Strutture

Legs
Pied
Metallfuss



Alluminio

Aluminium
Aluminium
Aluminium



Bianco RAL 9016

White RAL 9016
Blanc RAL 9016
Weiss RAL 9016



Antracite RAL 7021

Anthracite RAL 7021
Anthracite RAL 7021
Anthrazit RAL 7021

Contenitori

Storage containers
Armoires
Container



Contenitore ante scorrevoli

Sliding door storage containers
Armoire portes coulissantes
Container mit Schiebetüren



Contenitore ante scorrevoli con sopralzo

Sliding door storage containers with top cabinet
Armoires portes coulissantes avec partie surélevée
Container mit Schiebetüren und Aufsatz



Cassettiera su ruote

Mobile drawer units
Caisson à roulettes
Schubladenrollcontainer

Contenitori per scrivanie

Desktop storage containers
Armoires pour bureaux
Container für Schreibtische



Contenitore laterale

Supporting side storage container
Armoire latérale
Seitencontainer



Canalizzazione contenitore

Storage containers with cable channelling
Passage de câbles armoire
Kabelschacht für Container



Schermo laterale

Side privacy screen
Cloison latérale
Seitenblende



Contenitore pensile

Suspended unit
Armoire suspendue
Wandcontainer

Abaco

Abacus
Abaque
Abakus

Scrivanie Desks Bureaux Schreibtische

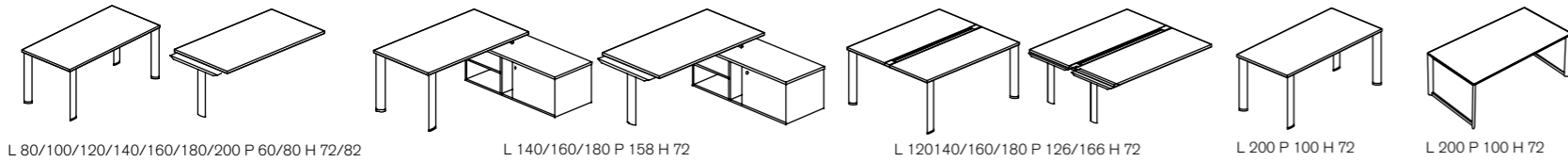

L 80/100/120/140/160/180/200 P 60/80 H 72/82 L 140/160/180 P 158 H 72 L 120/140/160/180 P 126/166 H 72 L 200 P 100 H 72 L 200 P 100 H 72

Tavoli Riunione Conference Table Tables de Reunions Sitzungstische

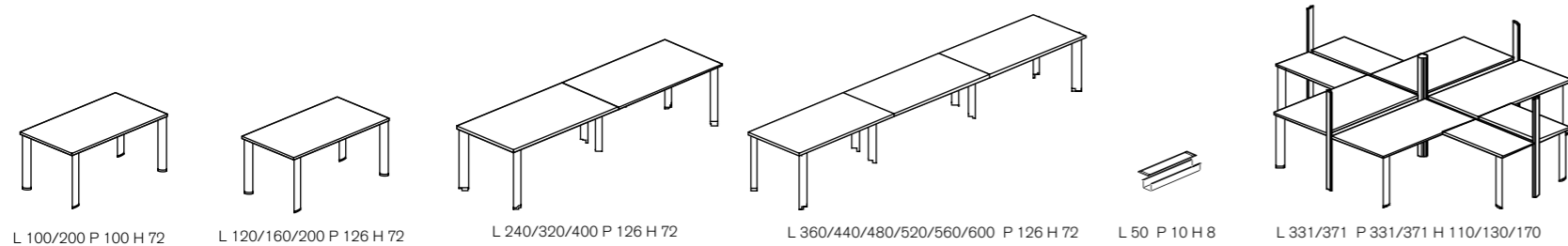

L 100/200 P 100 H 72 L 120/160/200 P 126 H 72 L 240/320/400 P 126 H 72 L 360/440/480/520/560/600 P 126 H 72 L 50 P 10 H 8 L 331/371 P 331/371 H 110/130/170

Componenti per scrivanie singole e condivise Components for single and shared desks Composants pour bureaux simples et partagés Komponenten für Einzel- und Gemeinschaftsschreibtische

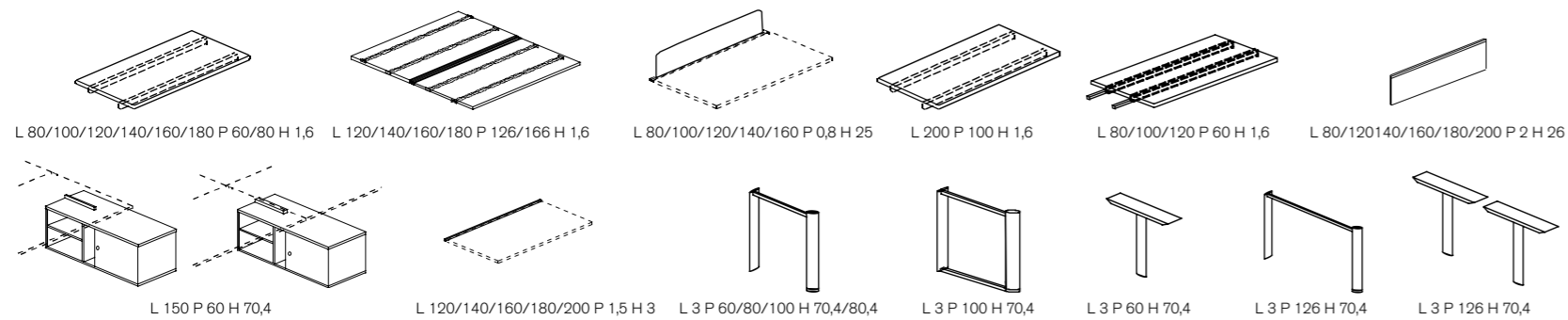

L 80/100/120/140/160/180 P 60/80 H 1,6 L 120/140/160/180 P 126/166 H 1,6 L 80/100/120/140/160 P 0,8 H 25 L 200 P 100 H 1,6 L 80/100/120 P 60 H 1,6 L 80/120/140/160/180/200 P 2 H 26 L 150 P 60 H 70,4 L 120/140/160/180/200 P 1,5 H 3 L 3 P 60/80/100 H 70,4/80,4 L 3 P 100 H 70,4 L 3 P 60 H 70,4 L 3 P 126 H 70,4 L 3 P 126 H 70,4

Componenti per scrivanie System Components for "System" desks Composants pour bureaux "System" Komponenten "System" Schreibtische

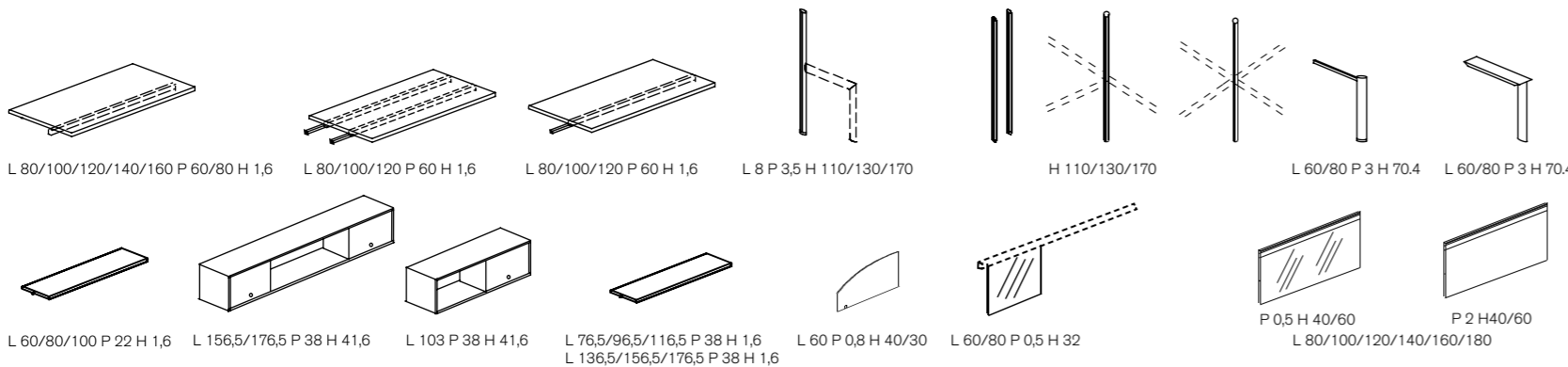

L 80/100/120/140/160 P 60/80 H 1,6 L 80/100/120 P 60 H 1,6 L 80/100/120 P 60 H 1,6 L 8 P 3,5 H 110/130/170 H 110/130/170 L 60/80 P 3 H 70,4 L 60/80 P 3 H 70,4 L 60/80/100 P 22 H 1,6 L 156,5/176,5 P 38 H 41,6 L 103 P 38 H 41,6 L 76,5/96,5/116,5 P 38 H 1,6 L 60 P 0,8 H 40/30 L 60/80 P 0,5 H 32 P 0,5 H 40/60 L 80/100/120/140/160/180 P 2 H 40/60

Librerie Bookcases Bibliothèques Bücherschränke

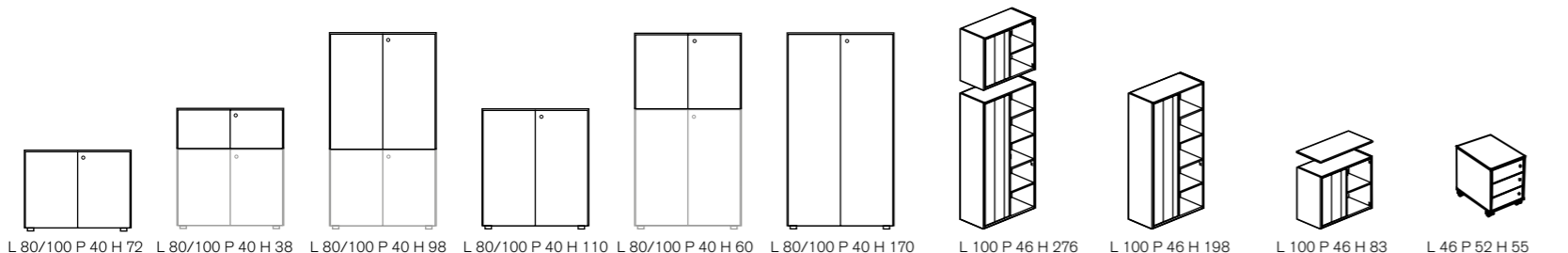

L 80/100 P 40 H 72 L 80/100 P 40 H 38 L 80/100 P 40 H 98 L 80/100 P 40 H 110 L 80/100 P 40 H 60 L 80/100 P 40 H 170 L 100 P 46 H 276 L 100 P 46 H 198 L 100 P 46 H 83 L 46 P 52 H 55

Finiture piani e contenitori

Tops and sides finishes
Planchers de finition et les côtés
Beschichtungen Top und Seiten



M1 Bianco RAL9016 M1 White RAL9016 M1 Blanc RAL9016 M1 Weiß RAL9016 ME Selva Nera ME Black Forest ME Forêt Noire ME Schwarzwald Eiche ML Ciliegio Satin ML Cherry Satin ML Cerisier Satin ML Kirsche Satiniert MG Tabacco MG Tobacco MG Tabac MG Tabak MH Olmo Silver MH Elm Silver MH Orme Argent MH Ulme Silber MM Noce MM Walnut MM Noyer MM Nussbaum

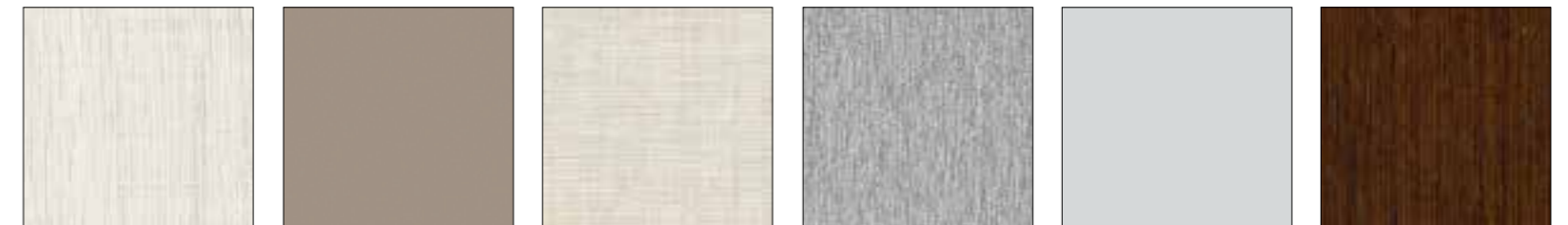

MR Quercia Bianca MR White Oak MR Chêne Blanc MR Weißeiche MV Visone MV Mink MV Vison MV Farbe Nerz MX Lino MX Linen MX Linge MX Leinen MK Alluminio MK Aluminium MK Aluminium MK Aluminium MJ Grigio Perla MJ Pearl Grey MJ Gris MJ Perigrau WA Legno Noce Wengé WA Wenge WA Bois Noyer Wengé WA Wenge Nussbaum

Piani Cristallo Extrachiari



WS Legno Noce Satin WS Walnut Satin WS Bois Noyer Satin WS Nussbaum Satiniert WE Legno Ebano Nero WE Wood Ebony Black WE Bois D'Ébène Noir WE Schwarz Ebenholz WU Legno Ulivo WU Olive Wood WU Bois D'Olivier WU Olivenholz WZ Legno Noce Tabacco WZ Wood Tobacco Brown Walnut WZ Bois Noyer Foucé WZ Holz Nussbaum Tabak KW Vetro Bianco KW white Glass KW Vitre Blanc KW weißes Glas KK Vetro Nero Grafite KK Graphite Glass KK Vitre Graphite KK Graphitglas

Finitura Struttura

C and O Legs
Pied C et O
Metallfuss C und O

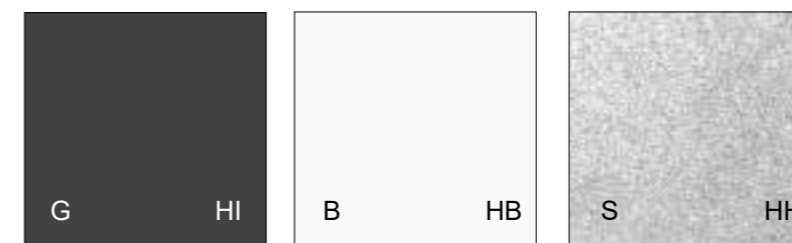

Antracite RAL 7021* Anthracite RAL 7021* Anthracite RAL 7021* Anthrazit RAL 7021* Bianco RAL 9016 White RAL 9016 Blanc RAL 9016 Weiss RAL 9016 Verniciato Argento Silver Painting Verni Argent Silber Gemalt

*colore disponibile solo per piede ad anello *color available only for ring leg *couleur disponible seulement pour le pied "O" *Farbe nur für Ringbein erhältlich

Divisori

Desk-mounted screens
Cloisons suspendues
Schreibtischtrennblenden

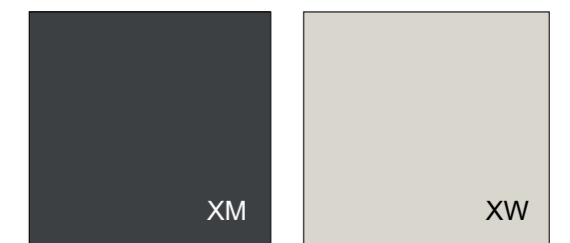

Metacrilato Fumè Methacril. Black Methacril. Fumè Methacrylat-Fumé Metacrilato Opalino Methacril. Opal Methacril. Opaline Methacrylat Opalen

Think Green

Il processo di sviluppo di Mascagni tiene conto dell'impatto ambientale in tutte le fasi del ciclo di vita del prodotto: dalla selezione delle materie prime, fino al riutilizzo e al riciclo dei materiali.



Riciclo
ONLINE³, modulare e facile da smontare con normali attrezzi di uso comune. Alla fine del suo ciclo di vita ogni suo componente sarà facilmente riciclabile.



Utilizzo
Le emissioni di formaldeide, dei materiali utilizzati, sono ampiamente all'interno dei limiti di sicurezza imposti dalla normativa E1 (EN13986).



Trasporto
Siamo attenti a ridurre il peso e volume dell'imballaggio in modo da ottimizzare il tasso di riempimento dei mezzi di trasporto. In questo modo utilizziamo meno carburante ed energia per le consegne.



Materiali
ONLINE³ non contiene materiali nocivi. I pannelli di legno utilizzati per la produzione sono certificati FSC (legno proveniente da foreste gestite in maniera corretta e responsabile).



Produzione
Lo stabilimento di Casalecchio di Reno (BO), per la lavorazione del metallo e la produzione di schermi e imbottiti possiede la certificazione ambientale ISO 14001 e ISO 9001. Lo stabilimento di Pezzan d'Istrana (TV), per le lavorazioni del legno, possiede la certificazione ISO 9001. Le vernici epossidiche non contengono solventi o metalli pesanti e non sono soggette al rilascio di VOC.

Manufacturing processes at Mascagni take environmental impact into account in all stages of a product's life cycle, from the selection of raw materials to reusing and recycling materials.

Recycling
ONLINE³ is a modular system, easily disassembled using commonly used tools. Each component can be easily recycled at the end of its useful life.

Use
Release of formaldehyde from the materials used is well within the safety limits for class E1 under the provisions of the Harmonized European Standard EN 13986.

Transport
We take great care to reduce the weight and volume of our packaging, in order to maximize the space used during transport. In this way, we use less fuel and energy for our deliveries.

Materials
ONLINE³ contains no harmful materials. The wooden panels used in our production are FSC certified (wood from responsibly managed forests).

Production
The Casalecchio di Reno plant near Bologna, for metal working and the production of panels and upholstery, is environmentally certified ISO 14001 and ISO 9001. The Pezzan d'Istrana plant near Treviso, for wood working, is certified ISO 9001. Our epoxy paints and varnishes contain no solvents or heavy metals and do not release VOC.

Le processus de développement de Mascagni tient compte de l'impact environnemental lors de toutes les phases du cycle de vie du produit: du choix des matières premières à la réutilisation et au recyclage des matériaux.

Recyclage
ONLINE³, modulaire et facile à démonter à l'aide de simples outils ordinaires. À la fin de son cycle de vie, chaque composant sera facilement recyclable.

Utilisation
Les émissions de formaldéhyde des matériaux utilisés sont nettement inférieures aux limites de sécurité imposées par la norme E1 (EN13986).

Transport
Nous veillons à réduire le poids et le volume de l'emballage de façon à optimiser le taux de remplissage des véhicules de transport. De cette façon, nous utilisons moins de carburant et d'énergie pour les livraisons.

Matériaux
ONLINE³ ne contient pas de matériaux nocifs. Les panneaux en bois utilisés pour la production sont certifiés FSC (bois provenant de forêts gérées de façon correcte et responsable).

Production
L'usine de Casalecchio di Reno (BO), pour l'usinage du métal et la production des écrans et des éléments rembourrés, possède la certification environnementale ISO 14001 et ISO 9001. L'usine de Pezzan d'Istrana (TV), pour l'usinage du bois, possède la certification ISO 9001. Les vernis époxy ne contiennent pas de solvants ou de métaux lourds et ne libèrent pas de COV.

Bei Mascagni steht in der Planung und Entwicklung die Umweltverträglichkeit in allen Phasen des Lebenszyklus des Produktes im Mittelpunkt: Von der Auswahl der Rohstoffe bis zur Wiederverwendung und zum Recycling der Materialien.

Recycling
ONLINE³, das Baukastensystem ist mit handelsüblichem Werkzeug einfach zu demontieren. Hat das Produkt ausgedient, sind die einzelnen Komponenten leicht zu recyceln.

Gebrauch
Die Formaldehyd-Emissionen liegen bei den verwendeten Materialien großzügig im E1 Sicherheitsnormbereich (EN13986).

Transport
Wir sind bemüht, Gewicht und Umfang der Verpackung zu reduzieren, um so die Auslastung der Ladekapazität der Transportmittel zu optimieren. So wird bei der Anlieferung weniger Treibstoff und Energie verbraucht.

Materialien
ONLINE³ enthält keine schädlichen Materialien. Die für die Produktion verwendeten Holzpaneele sind nach FSC-Kriterien zertifiziert (Holz aus korrekt und verantwortungsbewusst geführten Forstbetrieben).

Produktion
Das Werk in Casalecchio di Reno (BO) besitzt für die Metallverarbeitung und die Herstellung von Trennblenden und Polstern die Umweltschutzzertifizierung nach ISO 14001 und ISO 9001. Das Werk in Pezzan d'Istrana (TV) besitzt für die Holzverarbeitung die Zertifizierung nach ISO 9001. Die Epoxidlacke sind frei von Lösungsmitteln und Schwermetallen und enthalten keine flüchtigen organischen Verbindungen (VOC).

E1 Il pannello di legno truciolare utilizzato è conforme allo standard E1 (EN 13986). Le componenti in legno di ONLINE³ portano il marchio FSC (Forest Stewardship Council)



UNI EN ISO - 9001
La Mascagni S.p.A. possiede la certificazione di conformità ISO 9001

UNI EN ISO - 14001
La Mascagni S.p.A. ha conseguito la certificazione ISO 14001 (Casalecchio di Reno)



Mascagni S.p.A.

Follow us_



Mascagni-Spa-Mobili-per-Ufficio

Progetto grafico e rendering
Acanto Comunicazione
e Mascagni S.p.A.

Copywriting
Paola Antoniella
e Mascagni S.p.A.

Traduzioni
Intras Congressi S.r.l.
Bologna

Stampa
Compositori Industrie
Grafiche

Stampato in 5000 copie
nel maggio 2012

997CAT

Mascagni S.p.A. si riserva il diritto di apportare qualsiasi modifica tecnica ed estetica che ritenga necessaria.

The right is reserved by Mascagni SpA to make such technical, dimensional, and visual changes as are deemed appropriate.

Mascagni S.p.A.
40033 Casalecchio di Reno
(Bologna) Italy
Via Porrettana, 383
Tel. +39 0516111611
Fax: +39 0516111621
www.mascagni.it
mascagni@mascagni.it

